

Brinsea



ChickSafe
ADVANCE

Automatické otevírání ChickSafe Advance - instalace a návod k použití

- Samotné spouštěcí dveře musí být přivázané k jednotce předtím, než vložíte baterie. Nevkládejte baterie do jednotky dříve, než bude vše sestavené a nainstalované na kurníku.
- Před vložením baterií musíte dvířka přivázat k provázku z ovládací jednotky. Dvířka musíte přivázat v OTEVŘENÉ poloze. To znamená, že dvířka zdvihnete do otevřené polohy a takto přivážete. Do této polohy se vždy budou dvířka otvírat.
- Ve spodní - zavřené - poloze se dvířka musí opřít o pevnou plochu. Jakmile jednotka při zavírání zjistí, že se dvířka opřela, přestane spouštět a považuje tuto polohu za ZAVŘENO.
- Vzdálenost mezi polohou OTEVŘENO a ZAVŘENO nesmí být větší než 400 mm. Pokud by byl vstupní otvor větší než 400 mm, pak by se provázek při spouštění začal navíjet zpět a dvířka by se začala opět zvedat nahoru.
- Před koncem provázku naleznete malý uzlík. Nerozsvazujte ho, slouží jednotce jako znamení, kdy má přestat navíjet provázek při otvírání.
- Pokud používáte jednotku s vlastními dvířky, dejte pozor aby jejich hmotnost nebyla vyšší než 4 kg. V případě použití s těžšími dvířky dojde k poškození navíjecího mechanismu, na které se nevztahuje záruka !!! Pozor - dřevěné dveře budou těžší, pokud se namočí, myslíte na to.
- Ujistěte se, že se dveře pohybují volně nahoru a dolů a nic nebrání v jejich pohybu. Dvířka se zavírají díky gravitaci. Pokud nebude pohyb plynulý, nemusí dojít k jejich úplnému zavření.
- Pokud potřebujete jednotku namontovat dále od dvířek, můžete na provázek z jednotky přivázat delší provázek a prodloužit ho tak. Nevymotávejte provázek z jednotky, raději ho nastavte.
- Pokud potřebujete poradit s instalací, kdykoliv se na nás můžete obrátit, ideálně nám můžete poslat fotku kurníku, kam plánujete dvířka instalovat.

Přečtěte si pečlivě tento návod a postupujte při instalaci podle něho. Doporučujeme si návod uschovat pro případ další instalace nebo pro případný problém s funkčností.

V případě zájmu se můžete na stránkách výrobce www.brinsea.co.uk zaregistrovat a získat 3letou záruku přímo od výrobce. Záruku můžete samozřejmě uplatnit i přímo u nás. Pro registraci budete potřebovat sériové číslo, které je uvedené na obalu a také uvnitř jednotky, kde se vkládají baterie.

- Pozor na zranění - motorek může začít zavírat dvířka bez upozornění.
- Zařízení mohou používat a ovládat pouze osoby starší 8 let, které jsou fyzicky a mentálně schopné pochopit jeho funkci. Každý, kdo bude zařízení ovládat musí být řádně poučen o jeho funkcích a také o možných rizicích při jeho používání. Děti by zařízení neměly používat ani čistit bez řádného dozoru.

Obsah balení:

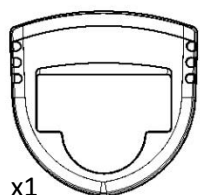

x1

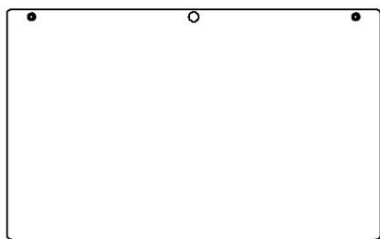

x2

Nářadí potřebné k instalaci:

- Křížový šroubovák (ideálně s bitem PZ1)
- Vrtačka s vrtáky o průměru 1,5 mm a 3 mm
- Metr na měření
- Kleště

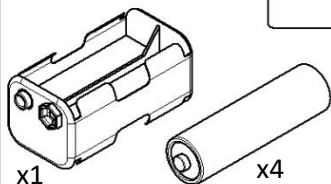

x1

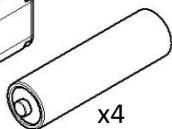

x4



(a) x1



(b) x2



(c) x2



(d) x2



(e) x6



(f) x2

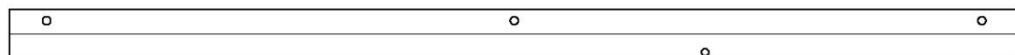

x1

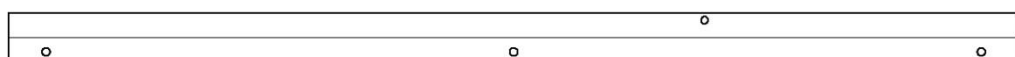

x1

Sestavení dvířek:

1

Strhněte ochrannou fólii z obou částí dvířek.

Na vnitřních částí dveří mohou být náznaky značek, které jsou použité při přesném laserovém řezání.

Nijak samozřejmě neovlivňují funkci zavírání ani vnější vzhled.

2

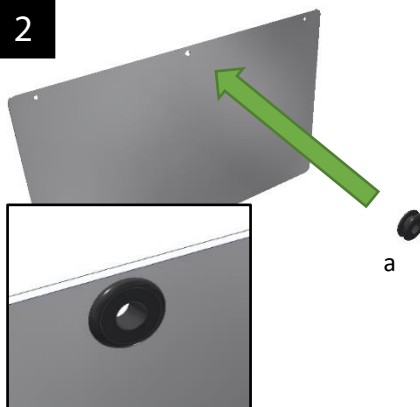

Do středu jedné části vložte gumový O-kroužek. Zde bude přivázán provázek a kroužek bude bránit prodření.

3

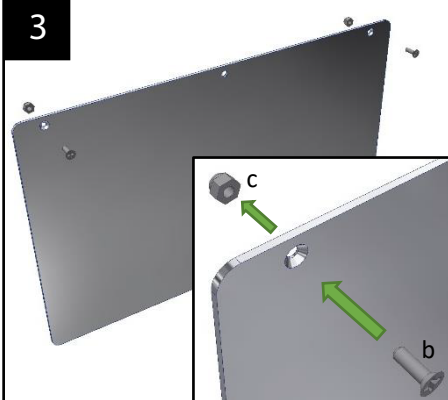

Do druhé části dvířek nasadte šroubky (b) a z druhé strany maticky (c).

4

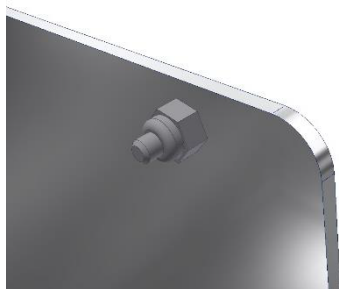

Obě maticky pevně utáhněte. Za tyto šroubky se bude při otvírání zarážet spodní část dvířek (s O-kroužkem) a zdvihat je nahoru.

5

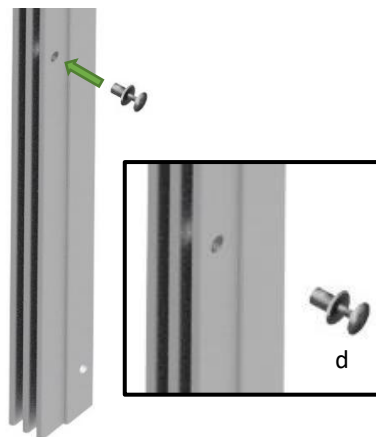

Do obou kolejnic zasadte plastové zarážky (d) podle obrázku.

6



Zarážky zasadte do správných otvorů a domáčkněte. O tyto zářky se bude opírat horní část dvířek při zavírání.

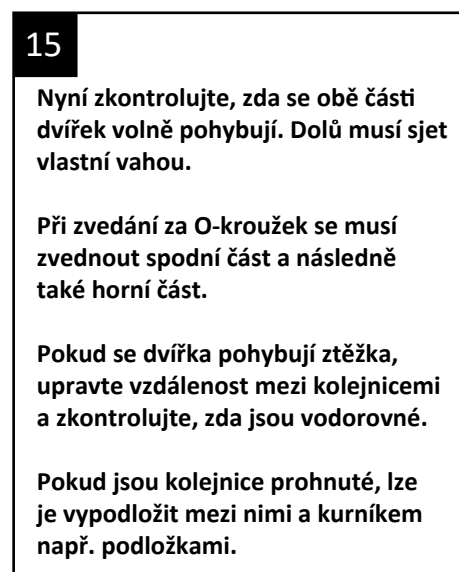
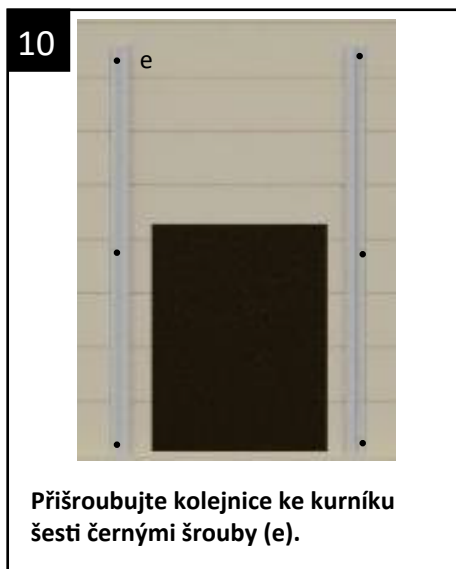

ChickSafe Advance - instalace a návod k použití

POZOR - důležité !!!

- Používejte pouze alkalické baterie
- Zkontrolujte si správnou polaritu baterií, aby nedošlo k poškození
- Nepoužívejte současně staré a nové baterie
- Nepoužívejte nabíjecí baterie
- Nezkoušejte připojit 9V baterii
- Pokud nebudte zařízení delší dobu používat, vyjměte baterie

1

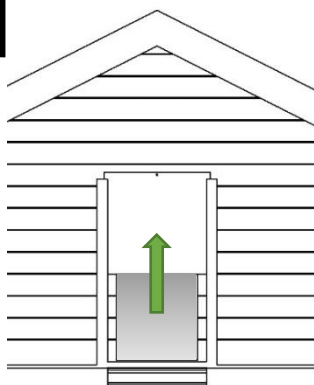

Nyní je čas nasadit hlavní jednotku a připojit dvířka.

Zdvihněte dvířka do otevřené polohy a zajistěte je.

Jakmile bude vše hotovo, budou se dvířka vždy otvírat do této polohy. Dejte si záležet, ať je správně !

2

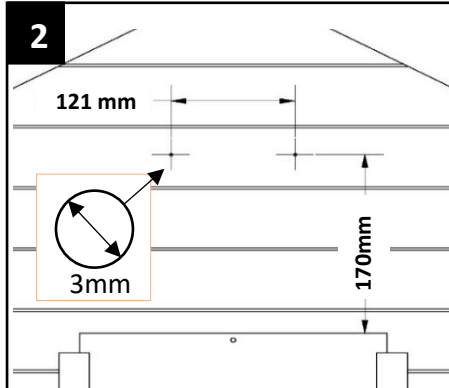

Asi 170 mm nad otevřenými dvířky si udělejte dvě značky - 121 mm od sebe - viz obrázek. Zde bude zavěšená ovládací jednotka.

Předvrtejte si otvory vrtákem 3 mm. Otvory by měly být rovnoměrně a vodorovně.

3

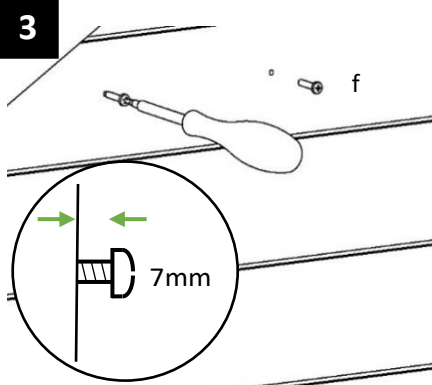

Do předvrtaných otvorů zašroubujte dva stříbrné šrouby (f). Hlavičky nechte cca 7 mm vyčnívat - viz obrázek.

4

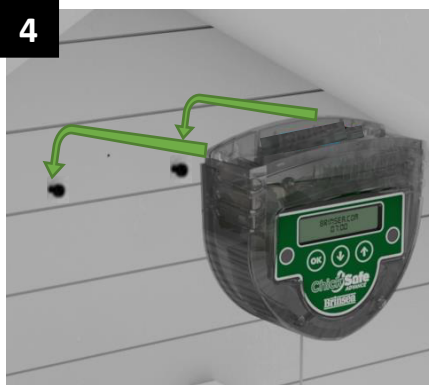

Nyní můžete hlavní jednotku zavěsit na oba šrouby. Pokud je jednotka volná, můžete šrouby trochu přitáhnout.

Zkontrolujte, zda je jednotka zavěšená vodorovně - pro správnou funkci dvířek je to důležité !!!

5



Nyní můžete konečně provázek z hlavní jednotky přivázat na OTEVŘENÉ dveře.

Jakmile máte uvázáno, nechte již dveře volně viset na provázku.

6



Nyní můžete zapojit baterie.
Pozor na správnou polaritu u každé baterie !

7



Tímto způsobem zasuňte držák s bateriemi do hlavní jednotky.

8



Připojte držák s bateriemi. Motorek se nakrátko spustí a na displeji se zobrazí:

LANGUAGE ENGLISH
OK ← →

Pokud se na displeji zobrazí pouze „RESET“, postupujte podle návodu na str. 11 (vymazání chyby po zaseknutí dvířek).

9



Nasadíte kryt zpět na horní část jednotky.

10



Váš nový ChickSafe je nyní připraven k použití.
Přečtěte si zbývající část návodu, aby jednotka fungovala správně.

11

PŘEČTĚTE SI PEČLIVĚ I ZBYTEK NÁVODU. NASTAVTE JAZYK, ČAS A DEN V TÝDNU. OTESTUJTE FUNKCE MANUÁLNÍHO ZAVÍRÁNÍ A OTVÍRÁNÍ (VIZ str. 8).

Prvních několik dní raději pravidelně kontrolujte, zda jednotka funguje jak má a dvířka se plynule zavírají.

Pro správnou funkci a kontrolu stavu je na hlavní jednotce umístěna červená LED dioda - viz dále.

ZÁKLADNÍ FUNKCE

Displej v režimu spánku

Váš ChickSafe je konstruován tak, aby spotřeboval co nejméně elektrické energie. Při běžném provozu je displej zhasnutý. Akutální stav jednotky poznáte podle červené blikající LED diody.

Stiskněte krátce  a displej se rozsvítí. Zobrazí aktuální stav jednotky a stav baterií.

Po cca 10 vteřinách displej opět zhasne.

Manuální otevření (tato funkce je dostupná pouze při zhasnutém displeji, aby nedošlo k náhodnému otevření)

Dveře je v případě potřeby možné kdykoliv manuálně otevřít. Jednotka musí „spát“ - musí být zhasnutý displej.

Stiskněte na 5 vteřin tlačítko  a displej se rozsvítí. Dvířka se začnou otvírat. Tlačítko můžete pustit. Dvířka nyní zůstanou otevřená až do doby, kdy je naprogramováno další automatické zavření. Pokud tedy např. otevřete manuálně dvířka ve 21:00 a máte automatické zavírání nastaveno na 20:00, dvířka se automaticky zavřou až následující den ve 20:00 !!! Raději v takovém případě zase dvířka manuálně zavřete !!!

Manuální zavření (tato funkce je dostupná pouze při zhasnutém displeji, aby nedošlo k náhodnému zavření)

Dveře je v případě potřeby možné kdykoliv manuálně zavřít. Jednotka musí „spát“ - musí být zhasnutý displej.

Stiskněte na 5 vteřin tlačítko  a displej se rozsvítí. Dvířka se začnou zavírat. Tlačítko můžete pustit. Dvířka nyní zůstanou zavřená až do doby, kdy je naprogramováno další automatické otevření.

Manuální provoz

Pokud z nějakého důvodu nechcete používat automatický provoz, lze všechny automatické funkce vypnout a používat jednotku v „manuálním módu“. Manuální mód zapnete opět při zhasnutém displeji takto:

Stiskněte na 5 vteřin tlačítko  a na displeji se zobrazí „MANUAL MODE IS ON!“.

V manuálním módu je stále možné manuálně otvírat a zavírat dvířka - viz výše.

Vypnutí **MANUÁLNÍHO MÓDU** a přechod zpět k automatickému provozu:

Stiskněte na 5 vteřin tlačítko  a displej se změní z „MANUAL MODE IS ON!“ na „MANUAL MODE IS OFF“.

Aktuální stav baterií:

Při každém otvírání jednotka kontroluje stav baterií a v případě potřeby ho zobrazí na displeji takto:



Nové baterie, plně nabité



Částečně vybité baterie



Co nejdříve vyměňte baterie !

Pokud červená LED dioda bliká cca každou vteřinu, jsou již baterie příliš vybité a jednotka není schopna dvířka otevřít. Dvířka zůstanou zavřená, dokud nevyměníte baterie.

NASTAVENÍ ČASU A DATUMU

Nastavení jazyka, času a dne v týdnu:

Po zapojení baterií je nutné nastavit jazyk, aktuální čas a také aktuální den v týdnu:

Stiskněte  nebo  a můžete upravit čas nebo listovat v menu.

Stiskněte  a potvrďte výběr nebo se přesuňte na další položku v menu.

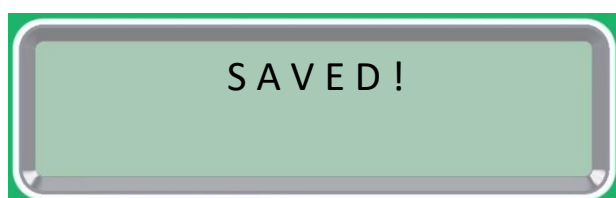
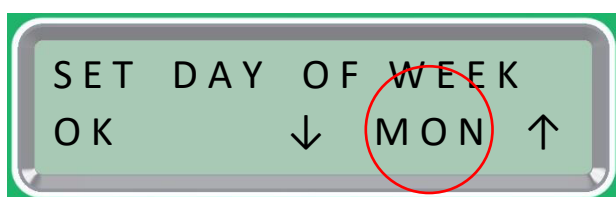
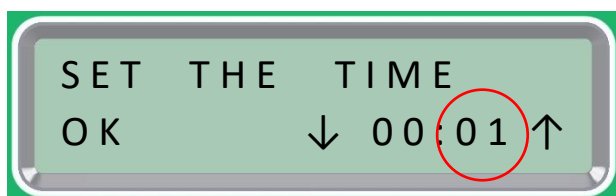
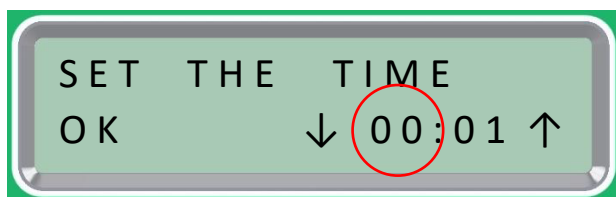
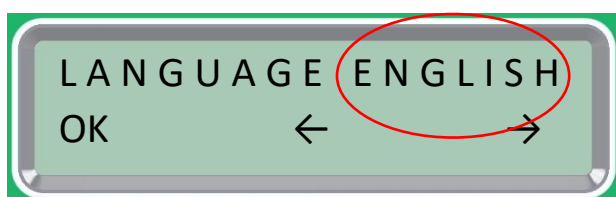

Displej po připojení baterií.

Jednotka automaticky zjistí aktuální polohu dvířek, chvíli počkejte...

Výběr jazyka:

Možnosti: English (Angličtina), French (Francouština), Spanish (Španělština).

Nastavení aktuálního času:

Hours (Hodina).

Nastavení aktuálního času:



Minutes (Minuty).

Nastavení aktuálního dne v týdnu:

Možnosti: Mon (Pondělí), Tue (Úterý), Wed (Středa), Thu (Čtvrtek), Fri (Pátek), Sat (Sobota), Sun (Neděle).

Aktuální nastavení je uloženo !

POZOR: Pokud budete měnit baterie nebo pokud dojde k úplnému vybití baterií, budete muset toto nastavení provést znovu!

Stiskněte současně  +  +  a dostanete se do hlavního menu, kde můžete nastavení kdykoliv změnit.

ZKOUŠKA POHYBU DVÍŘEK:

Testování pohybu dvířek můžete provádět pouze při zhasnutém (uspaném) displeji. Tlačítka musíte podržet opravdu alespoň 5 vteřin. Je to ochrana proti nechtěnému otevření/zavření dvířek.

Na 5 sekund stisknete tlačítko  a dvířka se začnou zavírat. Motorek vypne ve chvíli, kdy se spodní část dvířek dotkne země nebo jiného pevného podkladu. Pokud nedojde k úplnému zavření dvířek, pak je nutné upravit kolejnice, dvířka jsou zřejmě někde v kolekcích „přidřená“ a nepohybují se volně.

Na 5 sekund stisknete tlačítko  a dvířka se začnou otvírat. Motorek vypne až ve chvíli, kdy dvířka dosáhnou horní polohy, ve které byla při instalaci a po zapojení baterií.

Zkouška senzoru osvětlení:

Pokud chcete otestovat senzor osvětlení, musí být v hlavním menu nastaven „**open mode**“ (otvírací) a „**close mode**“ (zavírací) na „**light**“ (světlo) - viz níže.

Hlavní jednotku zakryjte krabicí nebo opravdu tmavou tkaninou. Jednotka po cca 6 minutách automaticky zavře dvířka. Sejměte tkaninu nebo krabici z jednotky a po cca 6 minutách se dvířka opět otevrou.

HLAVNÍ MENU

Open Mode (otvírací mód):

Nastavte, za jakých podmínek se mají dvířka otvírat:

Light (světlo) - dvířka se budou otvírat vždy při rozednění

Time (čas) - dvířka se budou otvírat v nastaveném čase

Manual - dvířka se otevrou jen při stisknutí tlačítka 

Open delay (zpoždění otevření):

Ať už máte „Open mode“ nastavený na „Light“ nebo na „Time“, můžete skutečné otevření odložit až o 3 hodiny. Tato funkce může být užitečná např. v letních měsících, kdy se rozednívá velmi brzo. Zpoždění je možné nastavit rozdílně pro pracovní dny (Po - Pá) a pro víkend (So a Ne).

Zpoždění se nastavuje v hodinách a lze nastavit 0, 1, 2 nebo 3 hodiny.

Close Mode (zavírací mód):

Nastavte, za jakých podmínek se mají dvířka zavírat:

Light (světlo) - dvířka se budou zavírat vždy při setmění

Time (čas) - dvířka se budou zavírat v nastaveném čase

Light + Time (kombinace světla a času) - dvířka se zavřou při setmění, ale ne později než je nastavený čas

Manual - dvířka se zavřou jen při stisknutí tlačítka 



Nastavení citlivosti senzoru světla:

Úroveň poklesu světla, která je nutná pro zavření dvířek se může lišit podle umístění kurníku i podle toho, kam směřují dveře. Tuto úroveň si můžete upravit podle potřeby. Rozsah nastavení je 0 až 255, kdy 0 znamená úplnou tmou. Přednastavená hodnota je 50 a měla by vyhovovat většině instalací.

Nastavení módu otvírání, módu zavírání a aktuálního času:

Stiskem  probudíte displej.

Současným stisknutím  +  otevřete menu.

Stiskem  nebo  nastavte čas nebo listujte v menu.

Stiskem  se posunete na další stránku.

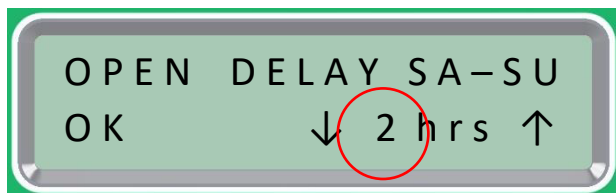
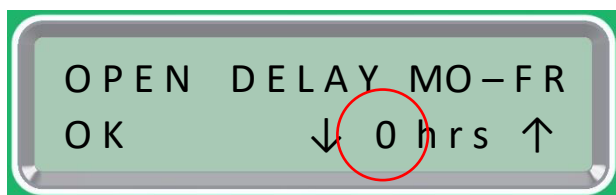
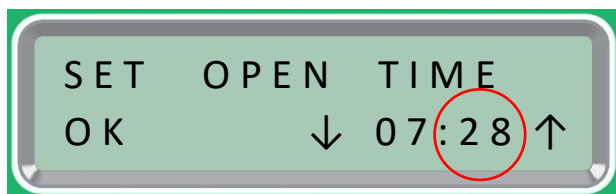
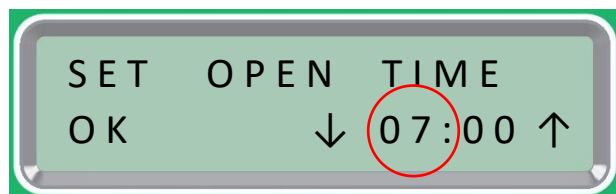
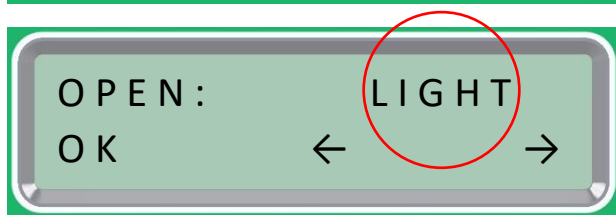

Stiskem  probudíte displej.

Současným stisknutím  +  otevřete menu.

Nastavte „Open mode“ (mód otvírání)

LIGHT: Otvírání při rozednění.

TIME: Otvírání podle nastaveného času.

MANUAL: Dvířka se otevřou jen po stisknutí tlačítka 

Nastavte „Open time“ (čas otvírání) - hodina

Pokud máte Open mode (mód otvírání) nastavený na TIME, budou se v tento čas vždy dvířka otvírat.

Nastavení ignorujte, pokud otvíráte podle světla.

Nastavte „Open time“ (čas otvírání) - minuty

Nastavte „Open delay MO - FR“

(Zpoždění otevření Pondělí - Pátek)

Zpoždění otevření o 0 - 3 hodiny od rozednění nebo od času nastaveného v předchozím kroku.

Nastavte „Open delay SA - SU“

(Zpoždění otevření Sobota - Neděle)



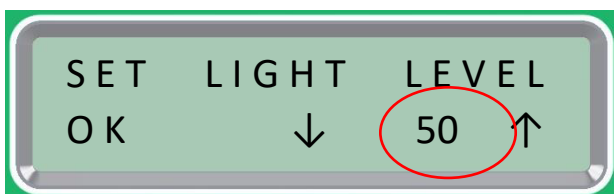
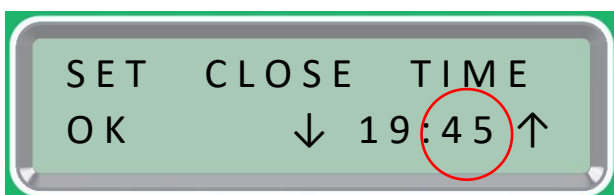
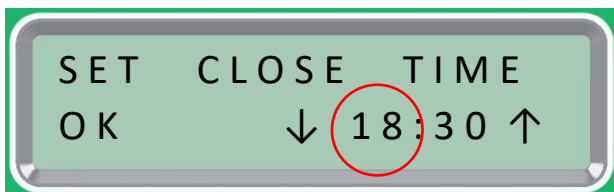
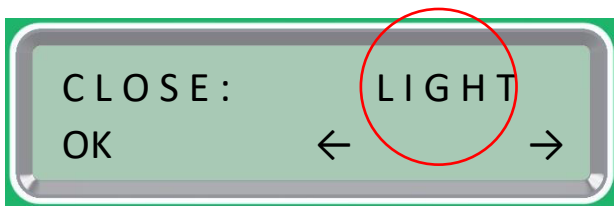

Zpoždění otevření o 0 - 3 hodiny od rozednění nebo od času nastaveného v předchozím kroku. Můžete si tak nastavit jinou hodnotu pro víkend.

Pokračování na další straně...



Pro správnou funkci a kontrolu stavu je na hlavní jednotce umístěna červená LED dioda, která vás informuje - viz níže:



-  Jedno bliknutí každých 30 sekund - dveře jsou otevřené
-  Dvojitě bliknutí každých 30 sekund - dveře jsou zavřené
-  Jedno bliknutí každých 10 sekund - dveře jsou otevřené, vyměňte baterie
-  Dvojitě bliknutí každých 10 sekund - dveře jsou zavřené, vyměňte baterie
-  Jedno bliknutí každou sekundu - dveře jsou zaseknuté nebo jsou zcela vybité baterie.

Vyberte způsob zavírání:

LIGHT: Zavírání při setmění.

TIME: Zavírání v nastavený čas.

LIGHT+TIME: Zavírání při setmění, ale ne později než v nastavený čas.

MANUAL: Dvířka zůstanou otevřená, dokud nestisknete tlačítko 

Nastavte „close time“ (čas zavírání) - hodina

V tuto dobu se budou dvířka zavírat, pokud máte způsob zavírání nastavený na „TIME“ nebo pokud máte nastaveno LIGHT+TIME, ale ještě je světlo.

Nastavení ignorujte, pokud zavíráte podle světla.

Nastavte „Close time“ (čas zavírání) - minuty

Nyní můžete nastavit úroveň citlivosti pro zavření. Úroveň poklesu světla, která je nutná pro zavření dvířek se může lišit podle umístění kurníku i podle toho, kam směřují dveře. Tuto úroveň si můžete upravit podle potřeby 0 (úplná tma) - 255.

Uložit nastavení:

Stiskem  uložíte všechna nastavení.

Stiskem  se vrátíte zpět do nastavení.

Nastavení bylo uloženo. Tato nastavení zůstanou uchována i v případě výměny nebo vybití baterií.

ČIŠTĚNÍ:

Než začnete jednotku čistit, odpojte baterie.

Baterie i elektrické části udržujte vždy suché.

Jednotka ChickSafe nesmí být nikdy ponořena do vody.

Jednotku otřete vlhkou utěrkou, nepoužívejte agresivní čistidla a chemikálie.

Odblokování zaseknutých dveří

Jednotka ChickSafe sleduje stav dveří. Pokud se zdá, že jsou dvířka z nějakého důvodu zablokována, motorek se zastaví, aby nedošlo k jeho poškození. LED dioda začne blikat každou sekundu - upozorní tak, že nebylo možné zavřít.



Stiskem  „probudte“ displej. Pokud jsou dvířka zablokována, na displeji se zobrazí jedno z těchto hlášení:



Toto hlášení se zobrazí, pokud jsou dvířka zablokována ihned po připojení baterií.



Toto hlášení se zobrazí, pokud již jednotka bez problémů fungovala, ale dvířka se zasekla při provozu.

Zkontrolujte, zda jsou dvířka přivázána k jednotce a zda se volně pohybují nahoru a dolů. Jakmile odstraníte problém a dvířka se budou volně pohybovat, stiskněte  a potom stiskem  vyresetujte systém.

Pokud se provázek utrhнул od dveří, proveďte reset jednotky podle následujícího návodu a potom můžete dvířka znovu přivázat podle návodu na str. 4.

Reset jednotky

Pokud jste omylem zapojili baterie před připojením dveří nebo pokud se dvířka utrhla z provázku, je nutné provést „tvrdý reset“ jednotky.

- a. Hlavní jednotka musí být zavěšená na kurníku, ve vodorovné poloze.
- b. Odpojte baterie.
- c. Počkejte asi 1 minutu.
- d. Jemně táhněte za provázek a udržujte ho stále napnutý. Je důležité, aby během provádění následujících kroků byl na provázek stále vyvíjen tah.
- e. Zatímco držíte provázek stále napnutý a táhnete za něho, připojte baterie.
- f. Udržujte stále provázek napnutý. Po cca 10 sekundách se na chvíli provázek začne odvíjet a poté hned navíjet zpět do hlavní jednotky. Držte provázek napnutý, dokud motorek nevyklopne.
- g. Uvolněte provázek.
- h. Odpojte baterie.
- i. Ještě jednou se ujistěte, že se dvířka volně pohybují a poté přivažte OTEVŘENÁ dvířka zpět na provázek.
- j. Připojte zpět baterie.

Nyní je systém vymazán do továrního nastavení.

Prohlášení o shodě:

My: BRINSEA PRODUCTS LTD.

32-33 Buckingham Road
Weston Industrial Estate
Weston-super-Mare
North Somerset
BS24 9BG

Prohlašujeme, že následující naše produkty:

Automatické systémy otvírání:

ChickSafe Eco (Serial numbers CS010/xxxxxxxxx)

ChickSafe Eco with Door (Serial numbers CS015/xxxxxxxxx)

ChickSafe Advance (Serial numbers CS020/xxxxxxxxx)

ChickSafe Advance with Door (Serial numbers CS025/xxxxxxxxx)

jsou vyrobeny v souladu s nařízením EU:

2006/42/EC Machinery Directive

2014/30/EU Electromagnetic Compatibility Directive

2011/65/EU Restriction on the use of Certain Hazardous Substances in Electrical and Electronic Equipment Regulations

EN 60335-1:2012+A13:2017

EN 55014-1:2006+A2:2011

EN 55014-2:1997+A2:2008

EN 50581:2012

Technická dokumentace uvedených produktů je k dispozici na níže uvedené adrese výrobce.

Autorizovaný zástupce Brinsea: Ian Pearce, Managing Director

Signature:

Datum vydání: Únor 2020

Místo vydání: 32-33 Buckingham Road, Weston Industrial Estate, Weston-super-Mare, North Somerset, BS24 9BG, United Kingdom.

Automatické otvírání dveří slouží jako pomůcka při chovu drůbeže. Obecná odpovědnost za bezpečí a kvalitní podmínky chovu ale vždy zůstává na chovateli a výrobce ani prodejce nemůže být zodpovědný za případnou ztrátu zvířat, která by byla způsobena nefunkčností tohoto výrobku.

Rozměry hlavní jednotky: Výška 150 mm, šířka 150 mm, hloubka 75 mm, hmotnost 375 g.

Rozměry dveří: Výška 540 mm, šířka 334 mm, hloubka 17 mm, hmotnost 910 g.

Brinsea Products Ltd, 32-33 Buckingham Road, Weston Industrial Estate, Weston-super-Mare, N. Somerset, BS24 9BG

Tel: 0345 226 0120

+44 1934 417523

sales@brinsea.co.uk

www.brinsea.co.uk